

### 1. 材料製作與安裝

本工程圖之參考長億機門廠機製

- (1) 閉門機之電動馬達須為高扭力式馬達, 馬達線圈應有溫度保護開關, 馬達應與門能切斷電源, 避免馬達燒毀
- (2) 門軌上部接好門底須裝設門軌安全開關, 避免馬達極限開關之靈而使用門底線上升, 造成門底線進入門內而破壞天花板, 並造成馬達燒毀, 門軌安全開關應具有線徑距離約 5mm, 避免因馬達靈敏性作用而破壞機件開關, 造成漏電現象
- (3) 所有機門電動機均為精確製造, 並為電動, 機箱採用型, 機門啓閉時不得有異常噪音或振動情形
- (4) 所有機門片均為同一合式工廠製造, 其門片厚度依照標示
- (5) 機箱板厚為 0.8mm 不銹鋼板, 如有天花板或裝則使用機箱板
- (6) 機箱板為同一鋼製成不得以之支鋼管連接而成, 鋼管大小應能承載門重, 預備並加裝滾珠軸承, 鋼管承載應在 1,200kg 以內
- (7) 本機門之傳動系統, 應以鐵造鋼線輪帶動, 且與三身外圓形固定亞家密接合, 以加增機門之壽命
- (8) 本工程機門電動機之機械線, 門軌由製造廠負責預留施工, 電源管線及閉關管線由水電承包商負責預埋施工
- (9) 電動機安裝於天花板上時其下方之天花板須留 60cm\*60cm 之活動檢查口, 該處骨架應予加強
- (10) 機門須安裝正確, 使機門啓閉自如, 安裝細節應依安裝廠商之規定辦理, 電氣操作開關箱及電力線路之位置應依照圖示或監造
- (11) 除特別註明者外均以公釐為單位

## 立面圖

## 剖面圖

## 平面詳圖

## 門片詳圖

## 施工說明

1. 為求壓扣盒完成後美觀一致, 營造廠務必於灌漿前, 預埋壓扣盒及管路, 不得事後打鑿修補, 破壞結構及影響外觀
2. 壓扣盒4C控制線及管路配置由水電消防廠商提供及佈作

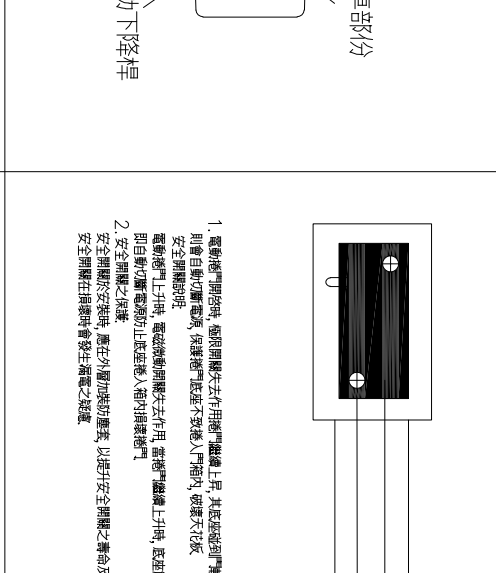
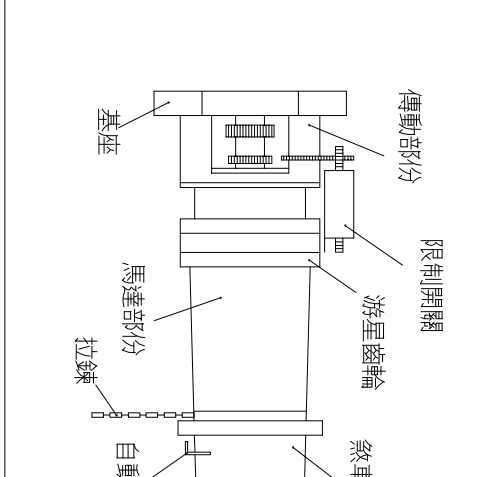

### 材質: 不銹鋼

### 門軌詳圖

## CE型 防盜型外鎖盒

## 車道專用電動機詳圖

## (MOS) 防逆轉安全開關

## 門軌詳圖

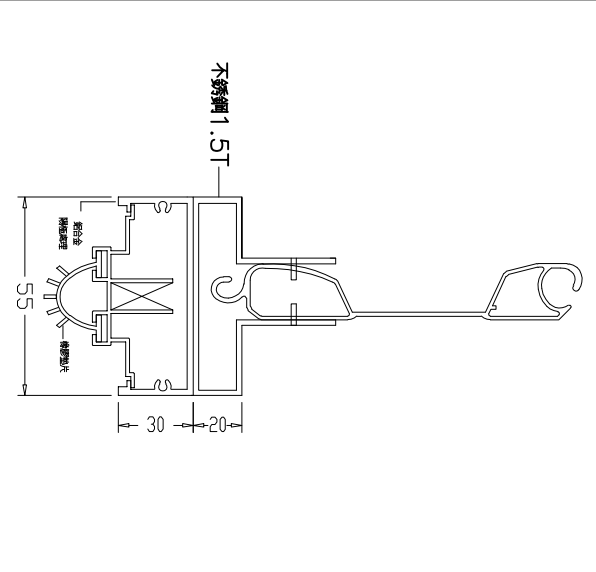
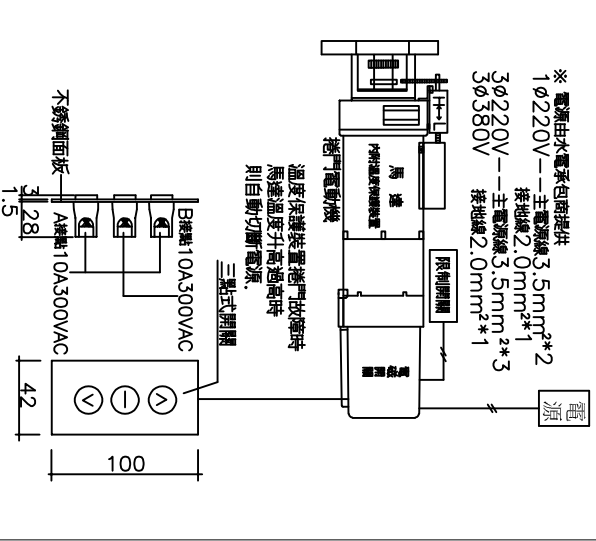

位置	編號	門型	門片材質	尺寸			馬力數	電源	檔數	門箱		遙控器(1:2)		障礙感知器	
				W	H	B				有	無	有	無	有	無
		CE-608	鋁合金				車道專用馬達								

(備註): 烤漆顏色四選一.

### 尺寸表

位置	編號	門型	門片材質	尺寸			馬力數	電源	檔數	門箱		遙控器(1:2)		障礙感知器	
位置	編號	門型	門片材質	W	H	B	馬力數	電源	檔數	有	無	有	無	有	無
		CE-608	鋁合金				車道專用馬達								

### 電動捲門操作系統詳圖

修正日期	說明
REVISION	DATE DESCRIPTION
1	
2	
3	

### 底座詳圖

繪圖	工務	比例尺
DRAWN BY	WORKER BY	SCALE
設計	單位	日期
DESIGNED BY	UNIT	DATE
	mm	

# 長億企業有限公司

http://www.chang-e.com.tw/ 地址: 新北市樹林區三龍街67號  
 e-mail: cecon66@yahoo.com.tw TEL: (02)2903-3252 FAX: (02)2903-3289

### 尺寸表

業主	工程名稱	圖名	圖號	准依圖	施工
CUSTOMER	PROJECT TITLE	DRAWING NAME	DRAWING NO	ALLOW CONSTRUCTION	
		鋁合金烤漆板快速捲門大樣圖	CE-608		