

W	總寬
B	捲箱長
H	總高
D	捲箱寬

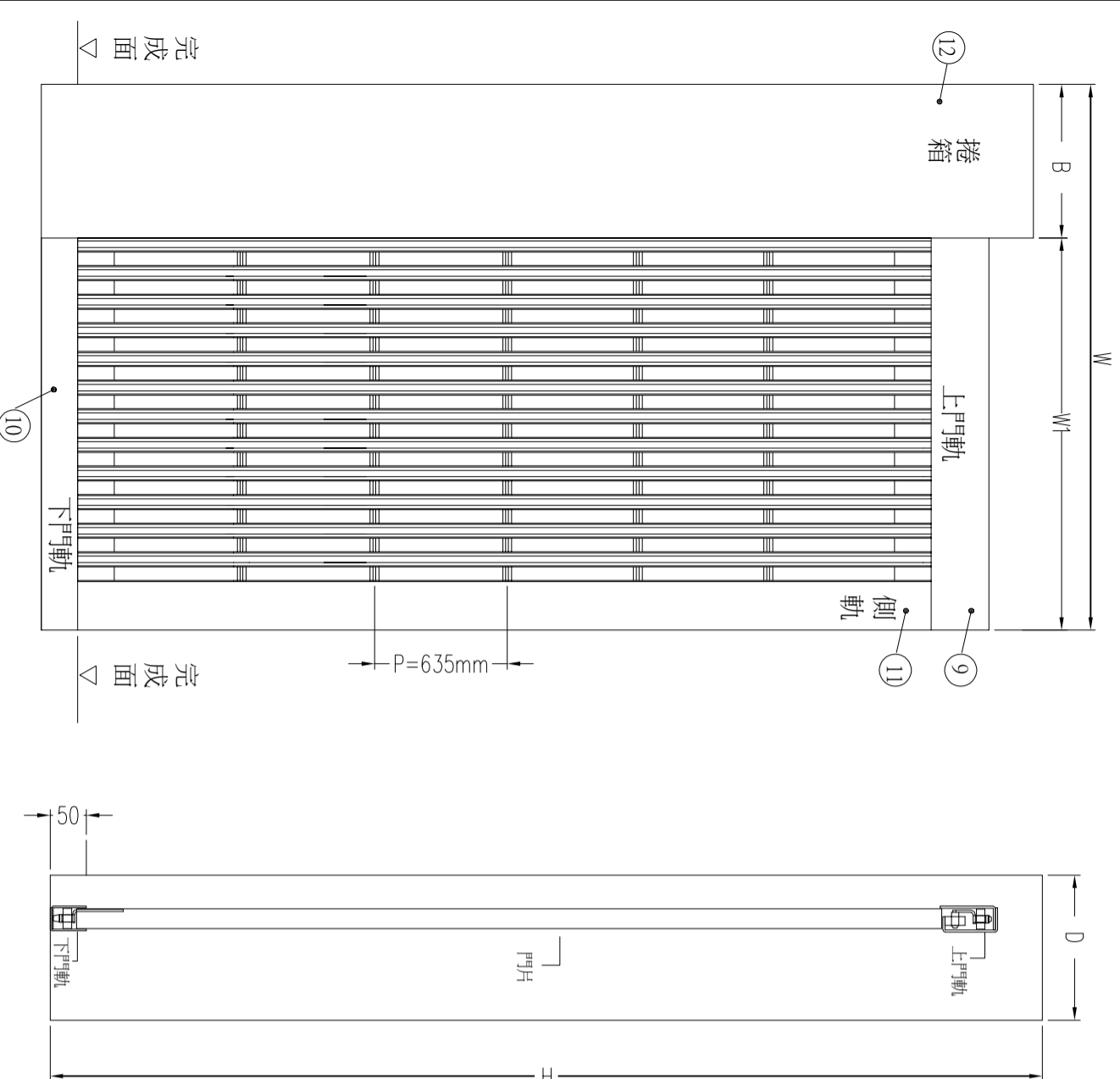

不銹鋼圓條與S.T吊板在傳動時
無聲且不會脫落

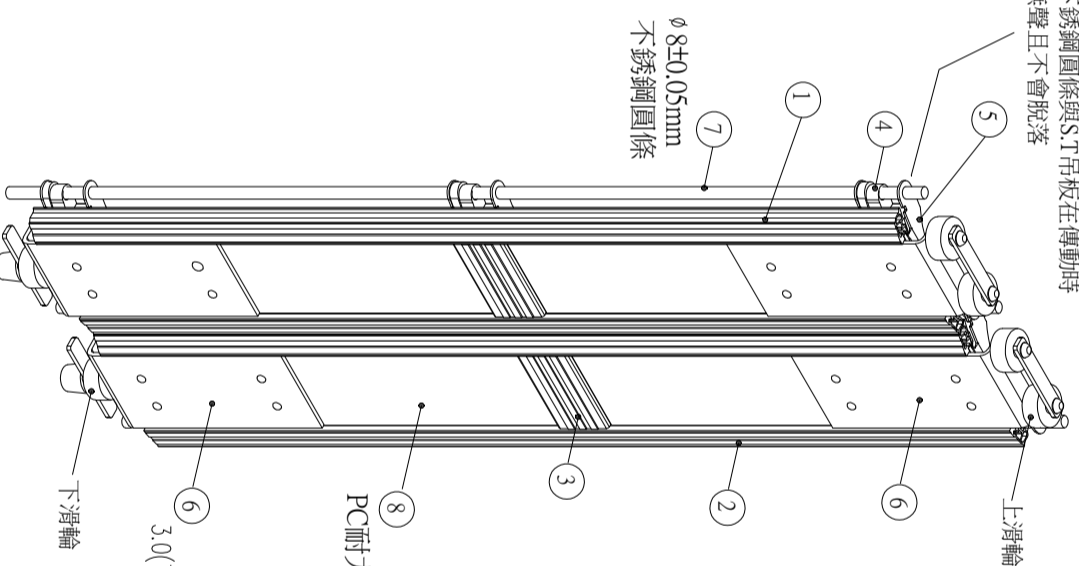

編號	名稱
1	鋁合金擠料片(公)
2	鋁合金擠料片(母)
3	鋁合金擠型連接板
4	吊板塑膠件
5	不銹鋼吊板
6	不銹鋼搭扣片
7	∅8±0.05mm不銹鋼丸棒
8	PC耐力板
9	上門軌
10	下門軌
11	側軌
12	捲箱

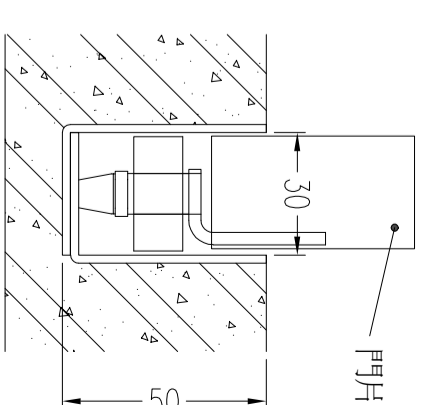

下門軌詳圖

材質:不銹鋼2.0mm

上門軌詳圖

材質:不銹鋼3.0mm

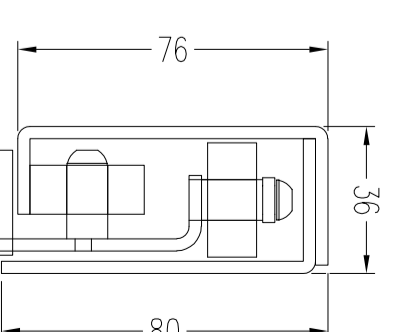

施工說明規範:

- 本工程圖說參考長億捲門廠牌繪製
 1.橫式捲門採鋁合金材質放入PC板,內穿不銹鋼圓棒 ∅8±0.05mm，**鋁合金須符合A6063成分及CNS2068標準，並出具材質證明書**
 2.製作前應先將各材料製品之樣品製作詳圖,及廠商名號，地址送建築師審查後方可施工門片
 3.本圖面除特殊說明外,均以公厘為單位
 4.採馬達齒輪減速傳動機組
 5.馬達溫度升高超過100°C時應能自動切斷電源,
 6.本工程捲門電動機之機械縫,門動槽縫由營造廠負責預留施工
 7.驗收時,製造廠商須附出廠證明及一年保固書

位置	編號	門型	門片材質	尺寸				馬力數	電源	檔數	門箱		遙控器(1:2)		防盜外盒鎖	
				W	B	H	D				有	無	有	無	有	無
		CE-610AP	鋁合金±3mm清色PC													

備註:

修正 REVISION	日期 DATE	說明 DESCRIPTION	繪圖 DRAWN BY	工務 WORKER BY	比例尺 SCALE	日期 DATE
1						
2						
3						

長億 企業有限公司

http://www.chang-e.com.tw/ 地址:新北市樹林區三龍街67號
 e-mail:cecon66@yahoo.com.tw TEL: (02)2903-3252 FAX: (02)2903-3289

業主 CUSTOMER	工程名稱 PROJECT TITLE	圖名 DRAWING NAME	圖號 DRAWING NO	准依圖施 ALLOW CONSTRUCTION
		鋁合金橫式PC耐力板電動捲門大樣圖	CE-610AP	